

M2

MANUAL DE USO

*202502



ÍNDICE

| | |
|-----------------------------|----|
| Indicadores de parte | 1 |
| Tablero digital | 3 |
| Operación de encendido | 4 |
| Sistema NFC | 4 |
| Control de alarma | 5 |
| Asiento y acceso a cajuela | 5 |
| Comandos | 6 |
| Proceso de carga de batería | 7 |
| Sistema de frenos | 8 |
| Funciones avanzadas | 9 |
| Recomendaciones | 10 |

 WWW.TAILG.COM.PE

 TAILGPeruOfficial

 @tailg_peru

 @tailg_peru

1. Cúpula
2. Espejos
3. Acelerador
4. Manijas de freno
5. Faro delantero
6. Direccionales delateros
7. Suspensión hidráulica
8. Llanta delantero aro 10
9. Comando izquierdo
10. Tablero digital
11. Timón
12. Espaldar
13. Faro de luz posterior
14. Llanta posterior aro 10

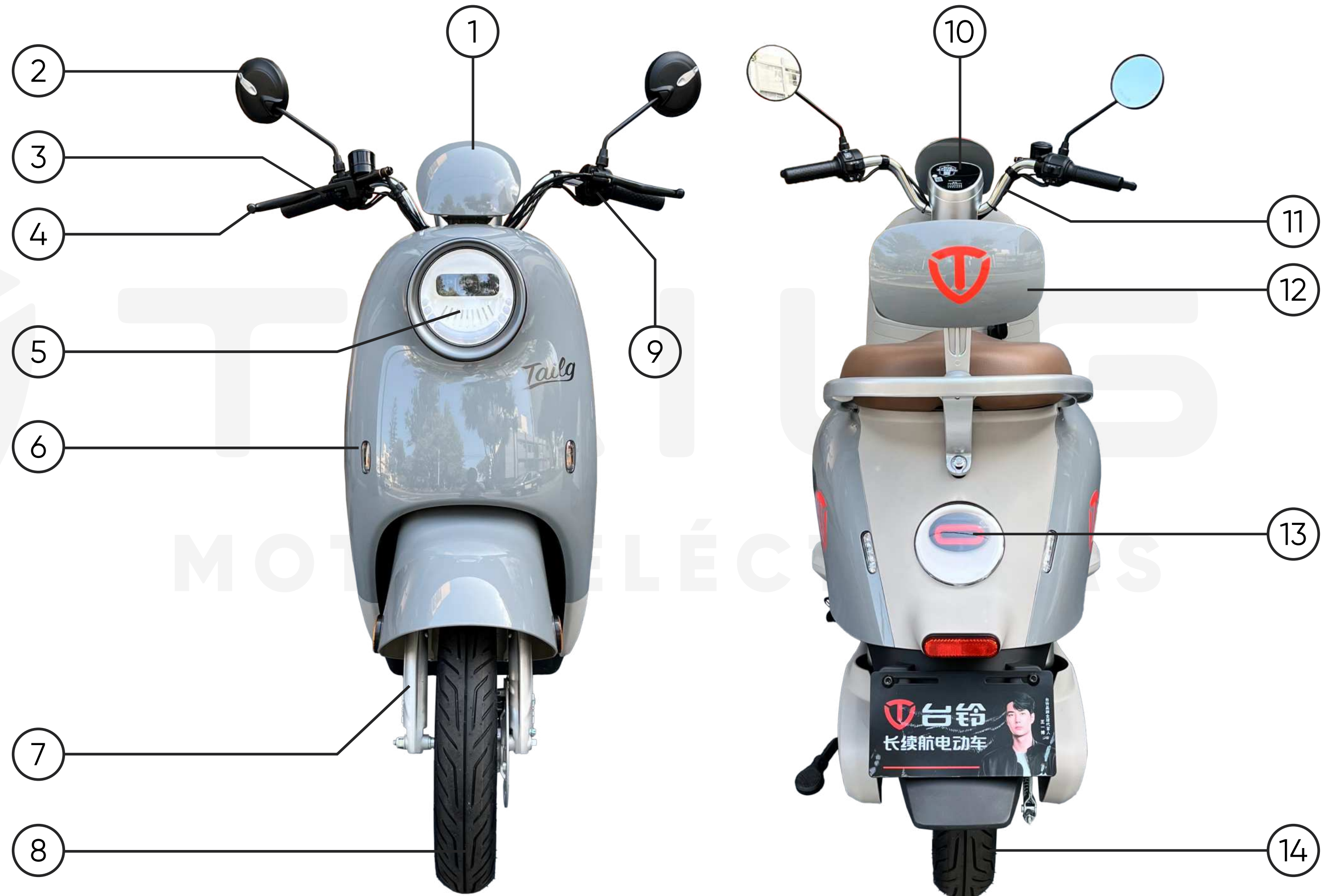

- 15. Caballete central
- 16. Motor
- 17. Amortiguadores posteriores de resorte
- 18. Asiento
- 19. Posapies
- 20. Puerto de carga
- 21. Caballete lateral
- 22. Puerto USB
- 23. Chapa de contacto
- 24. Freno de disco ventilado



1. Odómetro
2. Indicador de nivel de carga de baterías (referencial)
3. Indicador de problema con el acelerador
4. Indicador de problema con el motor o moto frenada
5. Indicador de problema con el controlador (ECU)
6. Ready (acelerador activo)
7. Velocidad (referencial)
8. Indicador de direccional
9. Modo de velocidad
10. Indicador de sistema NFC
11. Indicador de falta de carga
12. Kilometraje
13. Indicador de luz alta
14. Indicador de encendido de luces

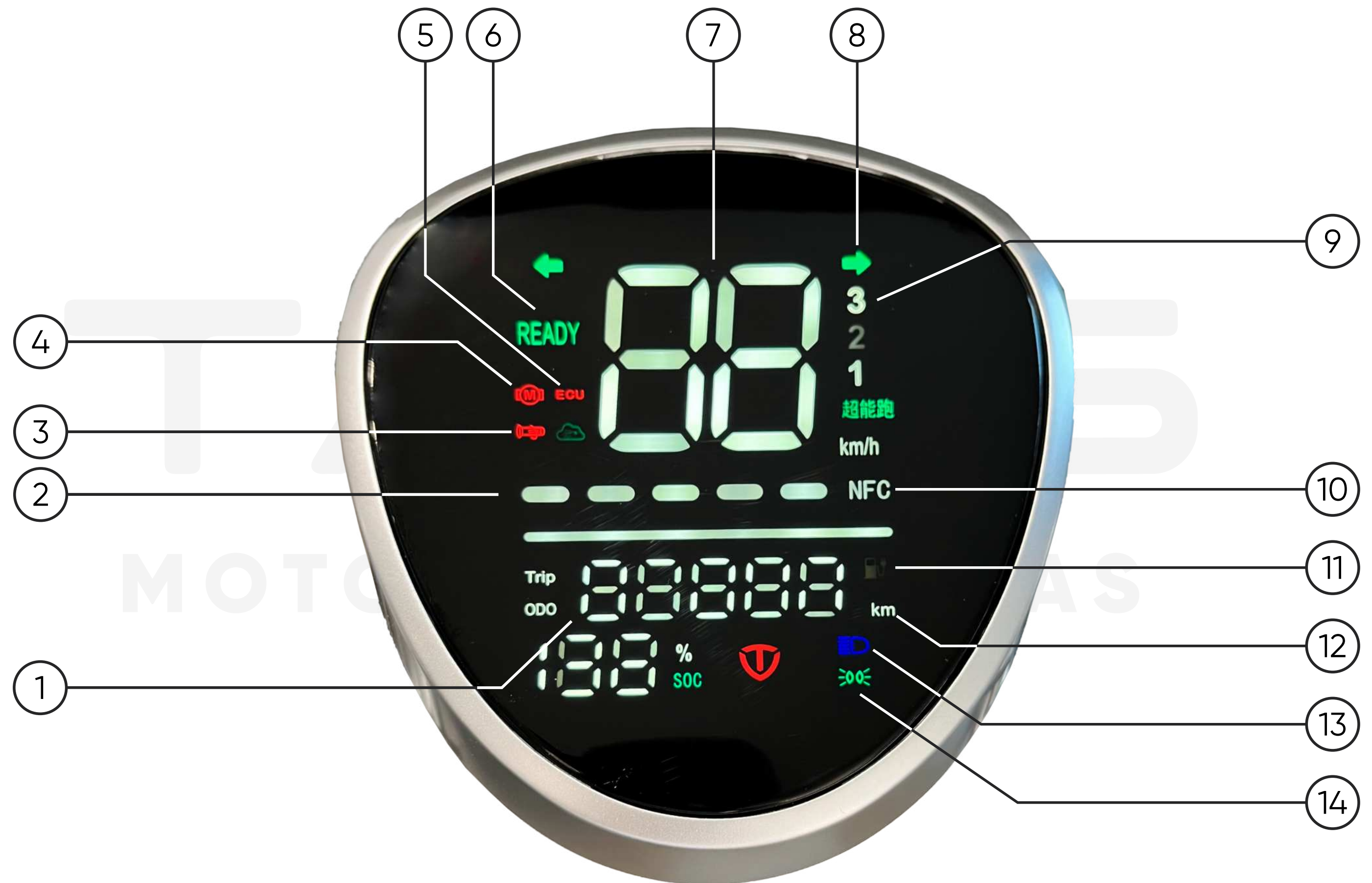

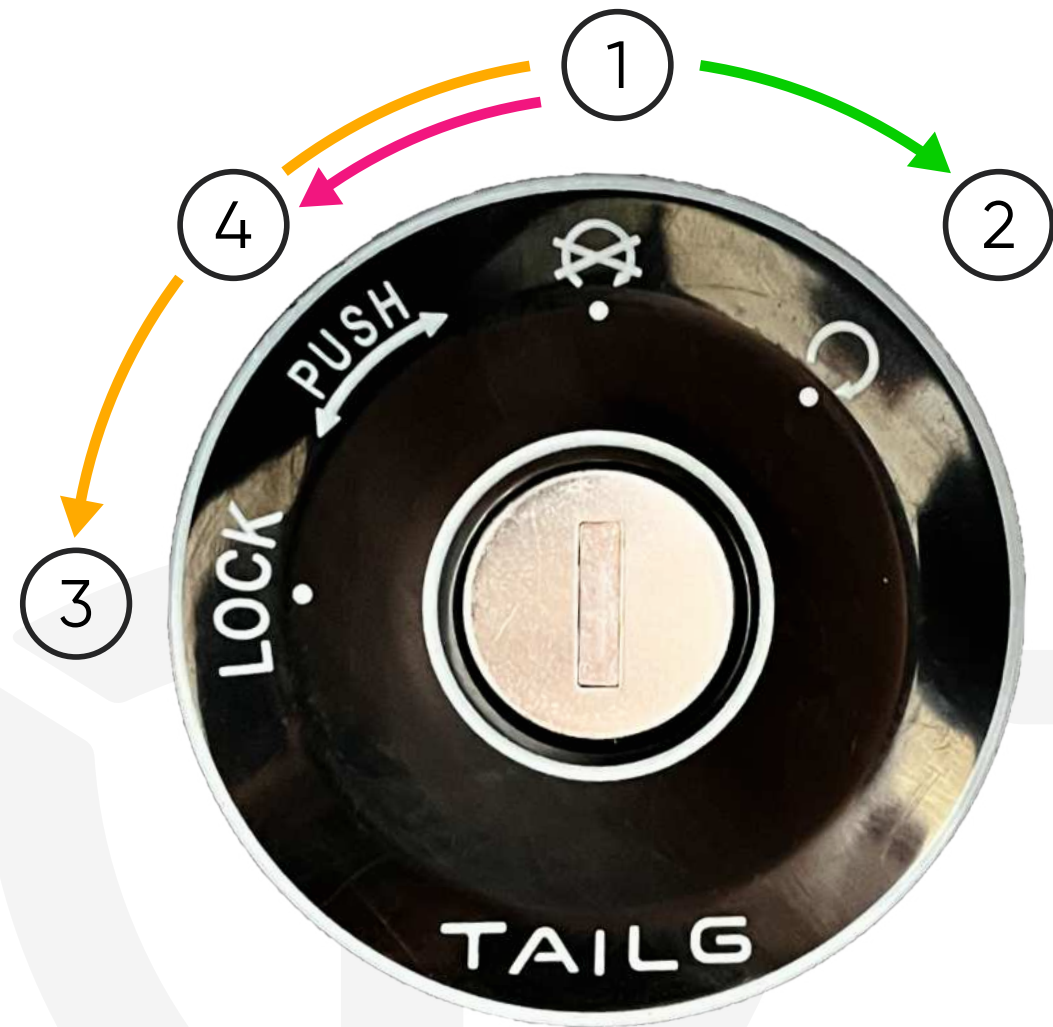

1. Apagado
2. Encendido, girar a la derecha para abrir el contacto
3. Bloqueo de timón, presionar a fondo y luego girar a la izquierda
4. Seguro de asiento, girar hacia la izquierda para abrir el asiento



1. Para encender el vehículo con el sistema NFC, primero debe acercar a menos de 3cm la tarjeta NFC a la pantalla, se podrá visualizar que la pantalla se enciende automáticamente.
2. Luego para apagar el vehículo, debe acercar la tarjeta a menos de 3cm y podrá observar que el vehículo se apaga.
3. Cuando el vehículo se enciende con sistema NFC, al apagarlo se activa la alarma automáticamente.



1. Activación de la alarma: Al presionar este botón la alarma se activa, si intentan mover el vehículo la alarma dará una alerta con un sonido 5 veces, luego empezará a sonar de manera continua y el motor se bloqueará.
2. Encendido inalámbrico: Con este botón podemos encender el vehículo de manera inalámbrica sin necesidad de utilizar la llave, solo debemos presionar dos veces el botón y el vehículo se encenderá.
3. Desactivación: Con este botón se podrá desactivar la alarma. Este botón también sirve para apagar el vehículo presionando una vez cuando el vehículo se enciende de manera inalámbrica con el control de alarma.



1. Para abrir el asiento, primero debes insertar la llave en la chapa y luego girar a la izquierda.
2. Levante el asiento.
3. La llave térmica se debe utilizar cuando se realice una reparación al vehículo o cuando se tenga parado el vehículo por un periodo de largo tiempo.

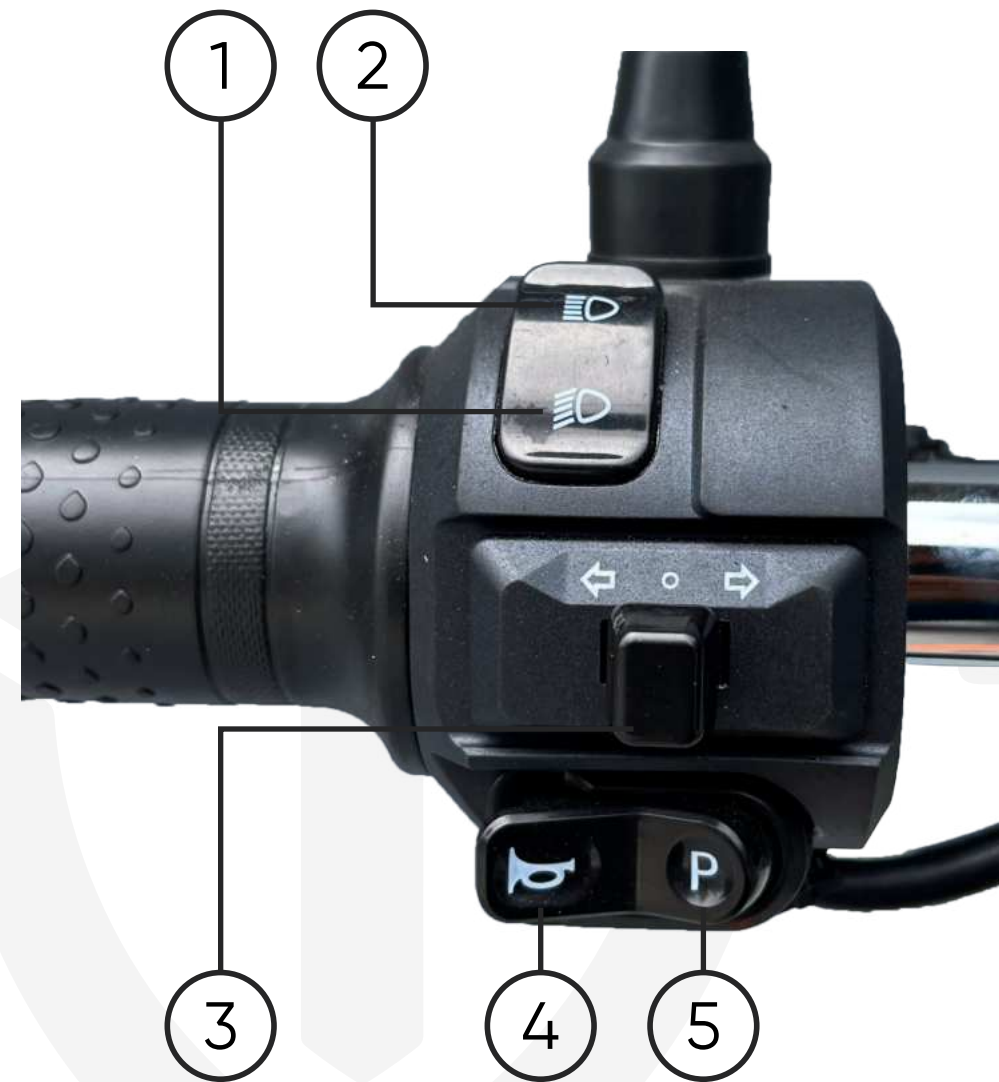

COMANDO IZQUIERDO

1. Interruptor de luz baja
2. Interruptor de luz alta
3. Interruptor de direccionales
4. Botón de claxon
5. Botón de Parking: Habilita o desactiva el acelerador

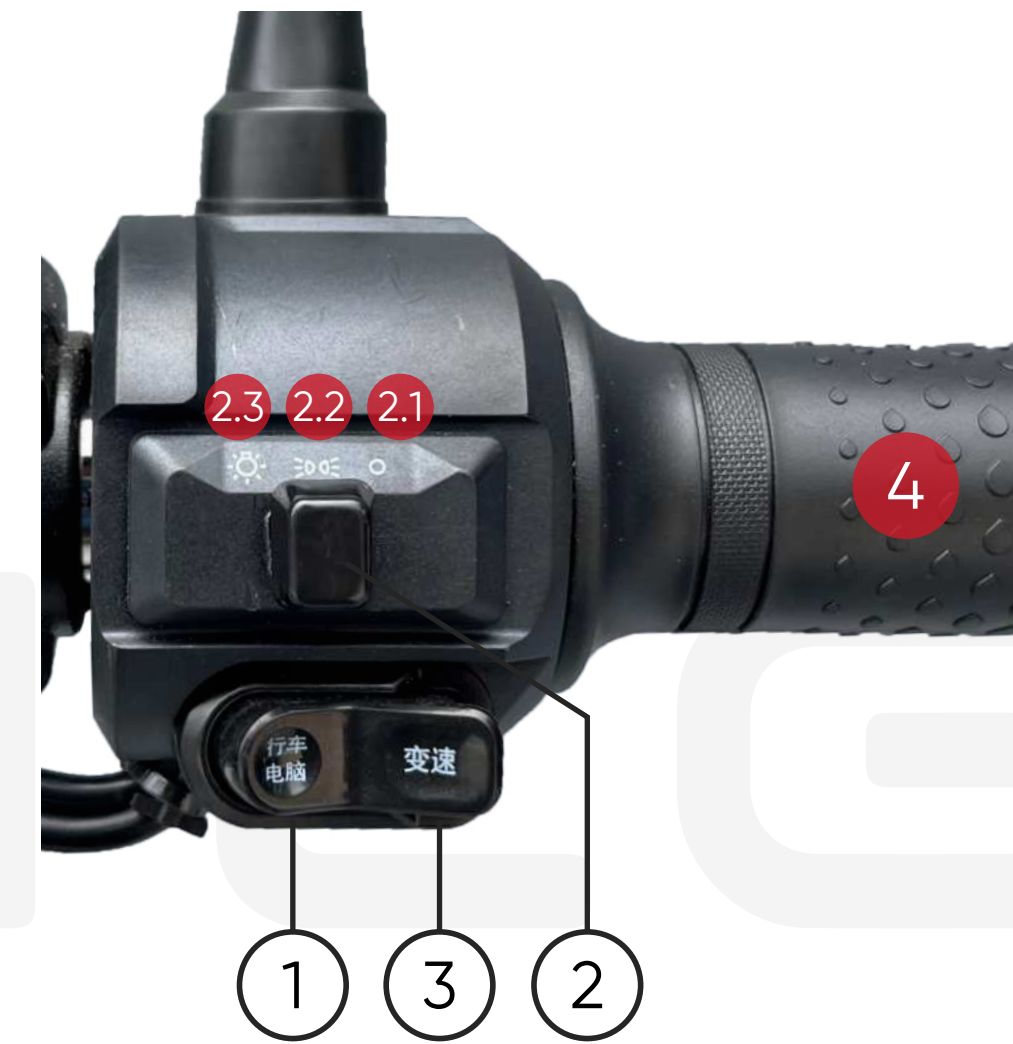

COMANDO DERECHO

1. Botón de controlador (botón de emergencia)
2. Interruptor de encendido de luces
 - 2.1. Luz apagada
 - 2.2. Luz ambiente
 - 2.3. Luz alta y baja
3. Botón de velocidades (3 modos: baja, media y alta)
- 4.. Acelerador



MOTOS ELÉCTRICAS

1. Primero se debe apagar el vehículo.
2. Conectar el conector del cargador al puerto de carga del vehículo, este puerto de carga se ubica debajo del asiento del piloto.
3. Conectar el enchufe del cargador al tomacorriente de 220V.
4. El proceso de carga se debe realizar en este orden para evitar malograr el cargador.
5. Cuando el vehículo está cargando el cargador tendrá encendido un led de color rojo y cuando la carga esté al 100%, el indicador led será de color verde.
6. Para desconectar el cargador del vehículo, primero debes desenchufar del tomacorriente y luego del puerto de carga de la moto.
7. El tiempo estimado de carga de este modelo es de 7 a 8 horas.



1. La manija derecha frena la rueda delantera.
2. La manija izquierda frena la rueda posterior.
3. Para un frenado más eficiente se recomienda frenar con ambos frenos.



FRENO DELANTERO

1. Disco de freno.
2. Capiler de freno.
3. Manguera de freno.

Verificar periódicamente el líquido de freno. Si la potencia de frenado disminuye, se debe revisar que no exista ninguna fuga de líquido en la manguera.



FRENO POSTERIOR

1. Tambor
2. Cable de freno

Girar en sentido horario la tuerca para ajustar el freno, si siente que se encuentra largo.













RETROCESO

1. Primero, desactivar el modo parking presionando el botón 'P' o presionando cualquiera de las manijas de freno.
2. Luego presionar dos veces seguidas el botón de controlador 'botón de emergencia' y al presionar por tercera vez mantenerlo presionado por 5 segundos hasta que suene la activación del modo retroceso.
3. Una vez activado el modo retroceso solo debemos acelerar y el vehículo retrocederá a una velocidad baja.
4. Para desactivarlo debes presionar cualquiera de las manijas de freno.



VELOCIDAD CRUCERO

1. Primero encender el vehículo y desactivar el modo 'parking'.
2. Acelerar el vehículo y mantener presionado el botón de controlador 'botón de emergencia' por al menos 5 segundos.
3. Luego soltar el acelerador y botón de controlador con esto se activará la velocidad crucero. El vehículo seguirá acelerando sin necesidad de utilizar el acelerador.
4. Para desactivarlo debes presionar cualquiera de las manijas de freno.

-  Se recomienda no descargar la batería menos del 20%. para evitar sobredescarga de la batería y un daño a la misma.
-  Si el vehículo no se va a utilizar por un periodo largo, se debe colocar a cargar al menos una vez cada 15 días.
-  No sobrepasar el peso máximo que soporta el vehículo, un peso excesivo puede afectar el funcionamiento del vehículo, además puede quemar el motor y dañar las baterías.
-  Revisar la presión de llantas al menos una vez a la semana, una presión de llantas incorrecto puede causar problemas de autonomía, además se puede dañar el motor y baterías. (presión de llantas es de 40psi en llanta delantera y posterior)
-  Limpiar periódicamente el vehículo para evitar el deterioro prematuro de las partes del vehículo.
-  La carga del vehículo debe ser en lugares abiertos y ventilados, mantener alejados objetos inflamables.
-  El obligatorio realizar los mantenimientos preventivos cada 3 o 4 meses para un correcto funcionamiento del vehículo además que esto hace válido la garantía del vehículo.
-  La degradación es un proceso natural de todas las baterías. Es por eso que a partir de los 6 meses de uso la distancia máxima que puede recorrer el vehículo se reduce en un 75%.
-  Evitar que el cargador entre en contacto con el agua o que se pueda golpear, esto podría afectar el funcionamiento.
-  Realizar el reemplazo de las baterías por profesionales de TAILG, cuando realice el cambio también es necesario sustituir los cables de las baterías.

GRACIAS

POR ELEGIR AUTONOMÍA,
DISEÑO Y TECNOLOGÍA



 WWW.TAILG.COM.PE

 TAILGPeruOfficial

 @tailg_peru

 @tailg_peru